

Elektro-Magnetventil

stromlos geschlossen, Typenreihe VS

Solenoid valve

normally closed, type series VS

Anwendung:

Als automatisches Sicherheitsabsperrentil,
Funktion stromlos geschlossen.
Zum sicheren Absperren und Freigeben der Gas- und
Luftzufuhr in der Thermoprozessindustrie.

Hauptmerkmale

- **EU-Baumusterprüfbescheinigung mit Produkt Ident-Nr. und CE-Kennzeichnung gemäß der EU-Gasgeräteverordnung (EU/2016/426)**
- **Medium:** Brennbare Gase der ersten, zweiten und dritten Gasfamilie sowie sonstige neutrale Gase.
- **Einbaulage:** beliebig
- **Betriebsdruck:** 0-10bar g
- **Mediumtemperatur:** -20°C bis +60°C (253K bis 333K)
- **Umgebungstemperatur:** -20°C bis +60°C (253K bis 333K)
- Magnetantrieb konform mit Niederspannungsrichtlinie 2014/35/EU und EMV-Richtlinie 2014/30/EU
- **Betriebsspannung:** 24VDC, 110VAC, 230VAC
- **Schutzart:** IP65
- **Elektrischer Anschluß:** Kabelverschraubung M20x1,5
- **Anschlussart Gewinde:** G1/2, G3/4, G1

Optional

- Elektrischer Anschluss: Steckverbinder nach DIN EN 175301-803 A
- Anschlussart Flansch nach DIN EN 1092-1 DN15, DN20, DN25
- Schmutzfänger

Application:

*Automatic safety shut-off valve,
normally closed.
For a safe shut-off and release of gas and
air supply in the thermoprocessing industry.*

Main characteristics

- **EC-type approval with product ident-no. and CE-Marking in conformance with EC-Gas Appliances Regulation (EU/2016/426)**
- **Medium:** Fuel-gases of the first, second and third gasfamily, as well as other neutral gases.
- **Installation position:** arbitrary
- **Operating pressure:** 0-10bar g
- **Medium temperature range:** -20°C to +60°C (253K to 333K)
- **Ambient temperature range:** -20°C to +60°C (253K to 333K)
- Solenoid drive according to low voltage directive 2014/35/EU and EMC-directive 2014/30/EU
- **Operating voltage:** 24VDC, 110VAC, 230VAC
- **Protection class:** IP65
- **Electrical connection:** Cable gland M20x1,5
- **Connection typ thread:** G1/2, G3/4, G1

Option

- *Electrical connection: connector acc to.
DIN EN 175301-803 A*
- *Connection typ flange acc. to DIN EN 1092-1
DN15, DN20, DN25*
- *dirt trap*

Gewindeausführung
Thread Design

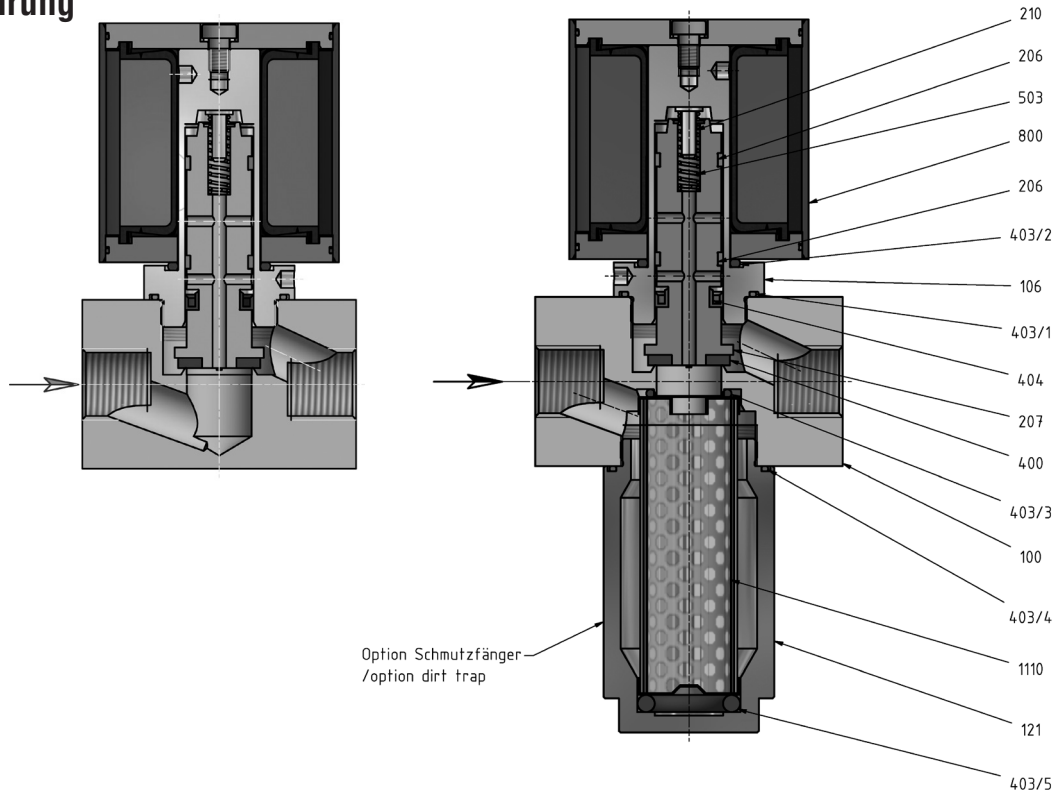

Flanschausführung
Flange Design

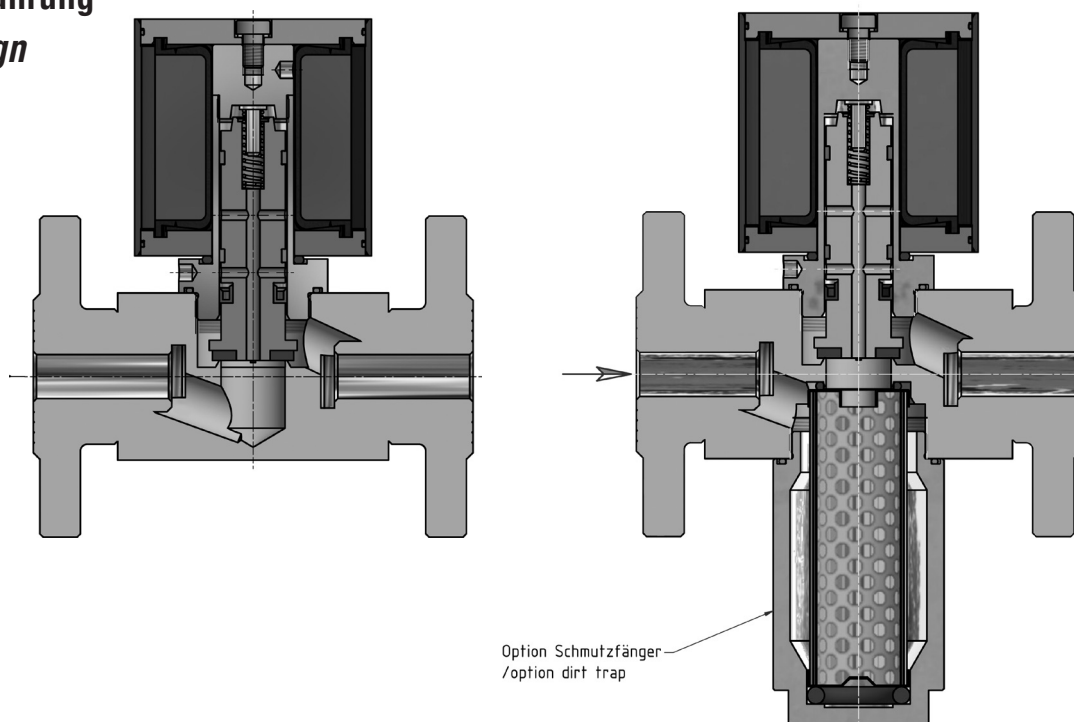

Bei Ausführung ohne Schmutzfänger, ist das Ventilgehäuse an der Unterseite verschlossen.
In the case of a design without a dirt trap, the valve chamber is closed at the bottom.

Stückliste / list of parts

Pos./ Item	Benennung	Description	Pos./ Item	Benennung	Description
100	Ventilgehäuse	valve chamber	400	Ventiltellerdichtung	valve disk sealing
106	Gehäuseoberteil	upper part of housing	403/x*	O-Ring	o-ring
121*	Schmutzfänger-Gehäuse	dirt trap housing	404	Lippenring	lip-ring
206	Führungsring	guide ring	503	Druckfeder	pressure spring
207	Magnetkern	solenoid core	800	Magnetantrieb	solenoid drive
210	Federbolzen	spring bolt	1110*	Schmutzfänger	dirt trap

* = optional Schmutzfängeranbau / optional dirt trap mounting

Abmessungen / Dimensions

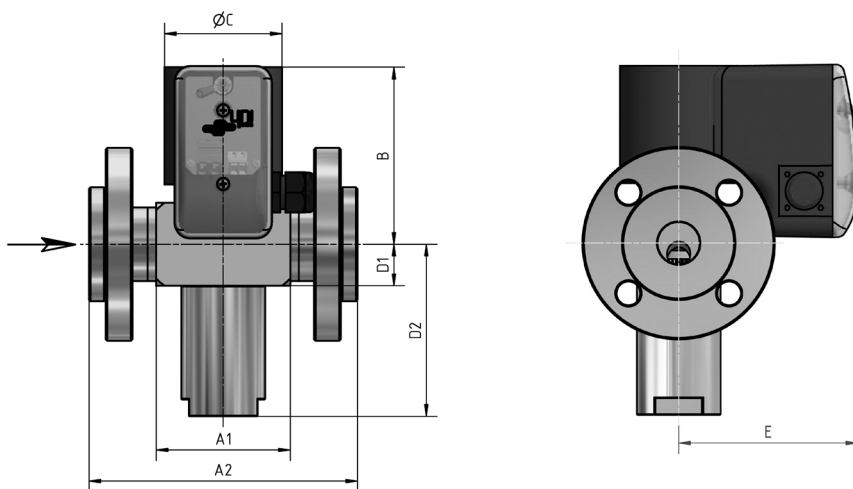

Typ Type	Nennweite Size	Antrieb Drive	Leistung Power [W]	Gewicht Weight [kg]	Baumaße Dimension [mm]							Kvs-Wert Kvs-Value [m³/h]
					A1	A2	B	ØC	D1	D2	E	

Typenreihe Gewindeausführung / Series Thread version 0-10 bar g / 0-1000kPa

VS05	G 1/2	MA 20-P3	100/10	2,5	80	–	106	70	25	–	107	2.8
VS07	G 3/4	MA 20-P3	100/10	2,5	80	–	106	70	25	–	107	3.1
VS10	G 1	MA 20-P3	100/10	2,5	80	–	106	70	25	–	107	3.2
VS05...S1	G 1/2	MA 20-P3	100/10	2,5	90	–	106	70	–	103	107	2.5
VS07...S1	G 3/4	MA 20-P3	100/10	2,5	90	–	106	70	–	103	107	2.8
VS10...S1	G 1	MA 20-P3	100/10	2,5	90	–	106	70	–	103	107	2.9

Typenreihe Flanschausführung / Series Flange version 0-10 bar g / 0-1000kPa

VS05N	DN 15	MA 20-P3	100/10	4	–	130	106	70	25	–	107	2.8
VS07N	DN 20	MA 20-P3	100/10	4,7	–	150	106	70	25	–	107	3.1
VS10N	DN 25	MA 20-P3	100/10	5,5	–	160	106	70	25	–	107	3.2
VS05N...S1	DN 15	MA 20-P3	100/10	4	–	130	106	70	–	103	107	2.5
VS07N...S1	DN 20	MA 20-P3	100/10	4,8	–	150	106	70	–	103	107	2.8
VS10N...S1	DN 25	MA 20-P3	100/10	5,5	–	160	106	70	–	103	107	2.9

A1 = Gewindeventile / thread valves, A2 = Flanschventile / flange valves

D1 = ohne Schmutzfänger / without dirt trap, D2 = mit Schmutzfänger / with dirt trap

Typenschlüssel Baureihe VS / Key to Types VS range

Ventil Typ / Valve type	VS	10N	10	A	D1	0	NX	S1	99
<p>VS = Elektro-Magnetventil mit Gewinde oder Flansch <i>Solenoid valve with thread or flange connection</i></p> <p>Nennweite / Nominal diameter: 05 = G 1/2 07 = G 3/4 10 = G 1 05N = DN 15 07N = DN 20 10N = DN 25</p> <p>Betriebsdruck / Operating pressure: 10 = 10 bar</p> <p>Gehäusewerkstoff / Housing material: A = Aluminium / Aluminium M = Messing / Brass E = Edelstahl / Stainless steel</p> <p>Antrieb / Actuator</p> <p>Betriebsspannung / Voltage: D1 = 24 VDC A2 = 110 VAC / 40-60 Hz A1 = 230 VAC / 40-60 Hz</p> <p>Elektrischer Anschluss / Electrical connection: 0 = Kabelverschraubung / Cable gland 1 = Leitungsdose / Line socket</p> <p>Explosionsschutz / Explosion protection: NX = kein EX / Non EX X1* = EX Zone 1 / EX zone 1 X2* = EX Zone 2 / EX zone 2 X3* = EX Zone 21 / EX zone 21</p> <p>Optional 00 = keine Optionen / Non options S1 = Schmutzfänger 5µm im Eingang / dirt trap 5µm in the inlet</p> <p>Sonderoptionen / Special options: 99 = Sonderoptionen siehe Verkaufstext, technische Daten / Special options see sales text, technical data</p>									
									* auf Anfrage / on request